

# Nota van B&W

|                                      |
|--------------------------------------|
| Portefeuille M. Divendal             |
| Auteur Dhr. H.F.L. Wals              |
| Telefoon 5114845                     |
| E-mail: walsh@haarlem.nl             |
| SB/BOR Reg.nr. SB/BOR/2007/235701    |
| Te kopiëren: schetsontwerp           |
| B & W-vergadering van 8 januari 2008 |

## Onderwerp

Haarlemse straatnaamborden

## Bestuurlijke context

Voor de inrichting van de openbare ruimte van Haarlem worden per stadsdeel handboeken ontwikkeld. Het handboek voor de binnenstad is inmiddels vastgesteld, dat voor Schalkwijk in ontwikkeling. Voor een aantal objecten in de openbare ruimte geldt dat ze de stadsdelen overstijgen, waardoor het de voorkeur heeft het beleid stadsbreed vast te stellen. Dat is afgelopen jaar voor buitenreclame en openbare verlichting gebeurd. Deze nota heeft tot doel een besluit te nemen over het Haarlemse model voor de straatnaamborden.

In de stad vallen vele tientallen verschillende soorten straatnaamborden te bekijken; van de authentieke gietijzeren borden in de binnenstad tot de goedkoop ogende plastic borden met een aluminium randje, die her en der opduiken (zie de bijlage voor een bloemlezing). Tot nu toe zat er geen beleid achter de plaatsing van deze borden, zodat er op één straathoek soms twee of drie verschillende modellen aangebracht zijn.

Om hier een einde aan te maken en eenheid in het straatbeeld te brengen, heeft het Haarlemse bureau voor ruimtelijk en industrieel ontwerp Arjan Karssen opdracht gekregen om een voorstel te doen voor een familie van Haarlemse straatnaamborden. Deze drie modellen hebben als kenmerken:

- In de historische binnenstad het lettertype Haarlem in een schreefletter en in reliëf.
- In de wijken die onder het beschermd stadsgezicht vallen hetzelfde lettertype, maar dan in een plat vlak.
- In de overige wijken het lettertype Haarlem in een schreefloze letter.
- De borden hebben een donkerblauwe kleur.
- De lengte van de borden zal met de lengte van de straatnaam variëren, waarbij een vaste marge om de naam gehanteerd wordt.
- Onder de straatnaam staat in een kleiner corps de betreffende buurt of wijk aangegeven.
- Straatnaamborden worden zoveel mogelijk aan de gevel geplaatst.

De technische en ruimtelijke randvoorwaarden staan aangegeven in de tien geboden uit het schetsontwerp (zie bijlage). Het ligt in de bedoeling om het Haarlemse model verder uit te werken, waarna een presentatie in het ABC zal volgen. Na de technische detaillering kan dan in de loop van 2008 tot plaatsing overgegaan worden. In eerste instantie zal de binnenstad van nieuwe borden voorzien worden, waarbij de authentieke gietijzeren borden overigens behouden blijven. Vervolgens worden de overige wijken aangepakt, waarbij de toestand van de oude borden bepalend zal zijn voor de planning.

|  |
|--|
| <b>Commissieparagraaf:</b> het college wil dat de commissie Beheer kennis neemt van dit besluit, omdat straatnaamborden mede het aanzien van de openbare ruimte bepalen. |
|--|

## B&W-besluit:

1. Het college stemt in met het schetsontwerp voor het Haarlemse model voor de straatnaamborden.
2. Het besluit heeft geen financiële consequenties
3. De betrokkenen ontvangen daags na besluitvorming informatie over dit besluit; de media krijgen een persbericht
4. De commissie Beheer ontvangt het besluit van het college ter informatie

A photograph of several green plastic building blocks scattered on a white surface. The blocks are of various shapes, including rectangular prisms and a house-like shape with a chimney. The background is a light blue gradient.

# Schetsontwerp **Straatnaamborden** Gemeente Haarlem

# Schetsontwerp **Straatnaamborden** Gemeente Haarlem

Vanuit de afdeling beheer openbare ruimte is de vraag gekomen voor het maken van een nieuw ontwerp voor de straatnaamborden van de gemeente Haarlem. De aanleiding ligt in het feit dat er de laatste jaren een te grote verscheidenis ontstaan in het type straatnaambord. Vanuit de afdeling is dan ook de wens om te komen tot een familielijn aan straatnaamborden die passen binnen de verschillende type wijken. Daarbij is een grove verdeling in een aantal wijken en gebieden gemaakt; het oude centrum en Spaarndam, historische wijken, naoorlogse wijken en de recente nieuwe wijken die na 1945 zijn gebouwd. Het belang voor het ontwikkelen van een nieuwe familie straatnaamborden is om te komen tot meer eenheid, herkenbaarheid en een duidelijke Haarlemse stijl. Er zal gekeken moeten worden naar de volgende onderdelen:

1. De historie van het straatnaambord binnen de gemeente Haarlem.
2. De kleurstelling en kleurkeuze.
3. Het lettertype, de leesbaarheid en herkenbaarheid op afstand
4. De materialisering. Hierbij kan gedacht worden aan verschillen per toepassing, tijdsperiode of wijkdeel.
5. De montage van de borden aan gevel, hoek, paal.
6. De palen.

# Geschiedenis straatnaamborden

Straatnamen waren oorspronkelijk geen vooraf bedachte namen, maar ontstonden vanzelf in de volksmond. Vaak kwamen deze voort uit namen van nabijgelegen gebouwen. (+/- 1464)

Oorsprong straatnamen.

1. Straatnamen die verwijzen naar ligging of bodemgesteldheid  
Voorbeeld: 'Het Zand' later; Marctveld en ten slotte Grote Markt  
Bogaardstraat --> boomgaard  
Anagang --> toegang tot de Spaarne
2. Verwijzing naar vorm / gedaante van de straat  
Voorbeeld: Barnesteeg --> verbrande steeg  
Vergierdeweg --> (gieren / schuinlopen)
3. Vernoeming gebouwen (vooral kloosters)  
Voorbeeld: Janssstraat --> de commanderie van de ridders van St. Jan  
Magdalenastraat --> klooster St. Magdalena
4. Vernoeming personalia / families  
Voorbeeld: Bannesteeg --> Familie Ban  
Barteljorisstraat --> Batte Joris
5. Vernoeming naar gevelstenen of uithangborden  
Voorbeeld: Wildenmansbrug --> het huis van de wilde man
6. Straatnamen die ontleend zijn aan beroepen  
Voorbeeld: Smedestraat, Voldersgracht

In de 19e eeuw begon de bevolking weer geleidelijk te groeien en ontstonden er weer nieuwe straten. De straatnamen hiervan werden echter pas erkend toen er besloten werd naambordjes aan te brengen op hoeken van straten. (Besluit 19 oktober 1859)

2 juni 1861 besluit aanschaf 180 bordjes voor 1 gulden per stuk

28 juni 1876 raadsbesluit begroting duizend gulden om de oude houten bordjes te vervangen door metalen exemplaren in de voornaamste straten. Deze worden in Haarlem blauw, in Schoten rood en in Spaarndam wit.

Bij de straatnaamgeving van 1986 en de daarbij vernieuwde huisnummering per straat is gekozen voor een kleurverschil per gebouwde verdieping. De huizen die op de verdieping waren gelegen werden van een rood huisnummer voorzien. De begane grond had hetzelfde nummer in het zwart. Alhoewel men later van dit systeem heeft afgezien komen deze nog steeds voor en moet bij de adressering specifiek aangegeven worden of het om 56 rood, dan wel zwart gaat.

Een groot aantal straten die tot dusver naamloos waren gebleven, ontvingen op 14 juni 1876 pas een naam. Er was tevens een grote verandering in namen. De voorkeur ging hierbij uit naar het herstellen of handhaven van historische namen. Zo ontstond Glasblazerssteeg naar de glasblazerij die er uit gevestigd was en het Klokhuisplein.

Verder kort samengevat:

1878 Een nieuwe kaart werd uitgegeven waarin alle nieuwe straten en de nieuwe stadsuitbreidingen waren verwerkt. Die veelal werden gekenmerkt door bloemennamen en bekende Haarlemmers.

1881 De Kamp (stadsdeel tussen Gedempte Oude Gracht en Spaarne) krijgt na sanering nieuwe straatnamen.

1888-1900 Een nieuwe groep straatnamen aan weerszijden van de Zijlweg tussen singel en spoorbaan. Ontleend aan het beleg van Haarlem (1572-1573)

1896-1909 Namen van het Koninklijk huis worden gebruikt als straatnamen voor stadsuitbreiding over de Raamsingel. (Emmastraat, Julianastraat, etc.)

1907-1953 Amsterdamse Buurt krijgt veel namen van letterkundigen (Aagje Deken, Hiernonymus)

1927 De annexatie van delen van Heemstede en Bloemendaal bracht andere groepen straten met namen die uit het Koningshuis ontleend waren.

1934 Aan de Oostzijde van Haarlem ontstond een nieuwe wijk. Deze kreeg straten met namen van Nederlandse componisten.

1958 Parkwijk ontworpen, straten veelal met namen van moderne architecten.

Aan straatnaamgeving zijn een aantal moeilijkheden verbonden. Enkele straatnamen kwamen bijvoorbeeld voor in verschillende delen in de stad. Naarmate de stad groeide werd dit een eens steeds groter probleem. Wel werd rekening gehouden met groepering van namen, maar door de geringe bouwactiviteiten zijn die groeperingen klein gebleven. Daardoor zijn vele categorieën versnipperd.

# Analyse centrumgebied (bestaande straatnaamborden)

Straatnaam: Grote Markt  
Materiaal : staal  
Lettertype: Compacta  
Techniek: gevouwen staal met omgezette rand  
Geprinte letter

**ABCDEFGHIJKLMNOPQRSTUVWXYZ  
UVWXYZÀÁÂÃÄÅËÏÏÏÏÏÜabcdefghijklmnopghi  
jklmnopqrstuvwxyzàáâãäåëïïïï  
&1234567890(\$€€.,!?)**

70



5

Straatnaam: **Smedestraat**  
Materiaal : staal  
Lettertype: Futura  
Techniek: gestanst reliëf  
Stalen omlijsting

ABCDEFGHIJKLMNO  
PQRSTUVWXYZÀÁÊË  
ÏØabcdefghijklmno  
pqrstuvwxyzàáêëïõø&  
1234567890(\$£.,!?)



Straatnaam: **Nassastraat**  
Materiaal : gietijzer  
Lettertype: Clarendon  
Techniek: gegoten in reliëfvorm  
handgeschilderd

**ABCDEFGHIJKLM  
MNOPQRSTUVWXYZ  
XYZabcdefghijklmnop  
nopqrstuvwxyz& 1  
234567890(\$£.,!?)**



Straatnaam: **Kruisstraat**  
Materiaal : Staal  
Lettertype: Frutiger (condensed)  
Techniek: gevouwen staal met omgezette rand  
Geprinte letter

ABCDEFGHIJKLMN  
OPQRSTUVWXYZÀ  
ÅÉÎÏÕØÜabcdefghijklm  
nopqrstuvwxyzàåéîõøü  
&1234567890(\$£.,!?)





Straatnaam: Verwulft  
Materiaal : Steen  
Lettertype: Gill  
Techniek: Geschilderd op steen

ABCDEFGHIJKLMN  
OPQRSTUVWXYZÀ  
ÅÉÎÏØÜabcdefghijklm  
nopqrstuvwxyzàåéîïøü  
&1234567890(\$£.,!?)



ABCDEFGHIJKLMN  
OPQRSTUVWXYZÀ  
ÅÉÎÏØabcdefghijklm  
nopqrstuvwxyzàåéîïø  
&1234567890(\$£.,!?)

Straatnaam: **Nieuwe Kruisstraat**  
Materiaal : staal + emaille  
Lettertype: Bodoni  
Techniek: geëmailleerd  
Vlakke letter geëmailleerd

ABCDEFGHIJKLMN  
OPQRSTUVWXYZÀ  
ÅÉÎÏÏØabcdefghijklm  
nopqrstuvwxyzàåéîïø  
&1234567890(\$£.,!?)



Straatnaam: **Teylerstraat**  
Materiaal : staal + emaille  
Lettertype: Helvetica (bij benadering)  
Techniek: geëmailleerd  
Vlakke letter geëmailleerd

ABCDEFGHIJKLMN  
OPQRSTUVWXYZÀ  
ÅÉÎÏabcdefghijklmn  
opqrstuvwxyzàåéîï&  
1234567890(\$£.,!?)



# De 10 geboden der straatnaamborden

## (1) Typering

Eenheid creëren in typering borden, lettertype, vorm en materialisering



Consequent



Eenheid

## (2) Plaatsing

Eenheid in plaatsing / montage.

Nadruk op uitlijning op gevel



Uitlijning

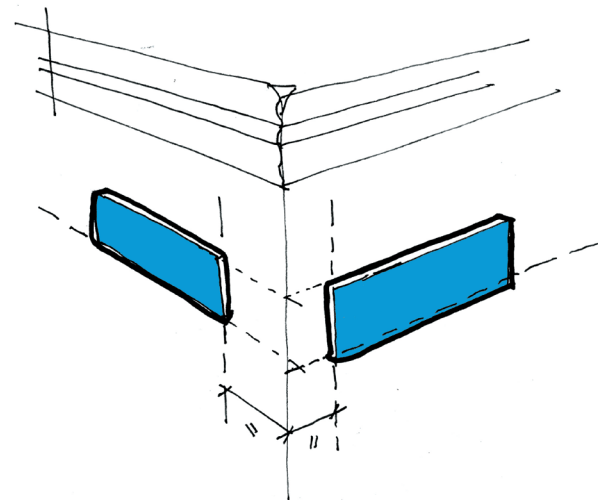

### (3) Kleur

Eenheid creëren in kleur

Kleureenheid in zijn totaal of per wijkdeel



### (4) Lay-out

'Plooibaar' Aanpasbaar aan de architectuur (met name in het oude centrum)



Ingepast in architectuur



'Plooibaarheid'



Layout

## (5) Productie

Vervangbaarheid

Borden moeten na 5-10-20 jaar te vervangen zijn.

Per wijkdeel in handboek bijhouden.

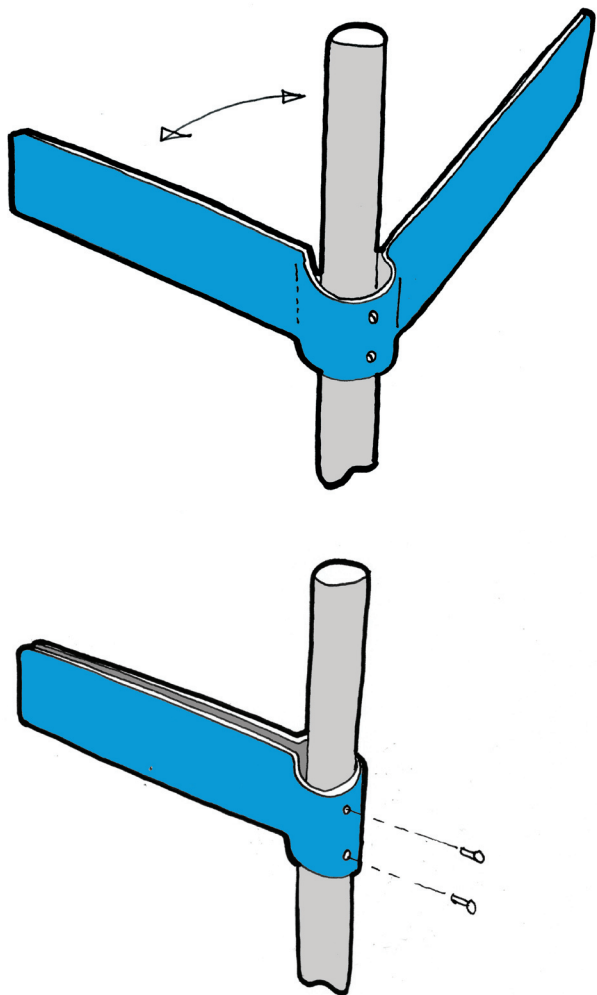

Vervangbaarheid

## (6) Leesbaarheid

Duidelijk leesbaar zowel overdag en 's avonds

Duidelijk leesbaar vanaf openbare weg / voetgangersgebied

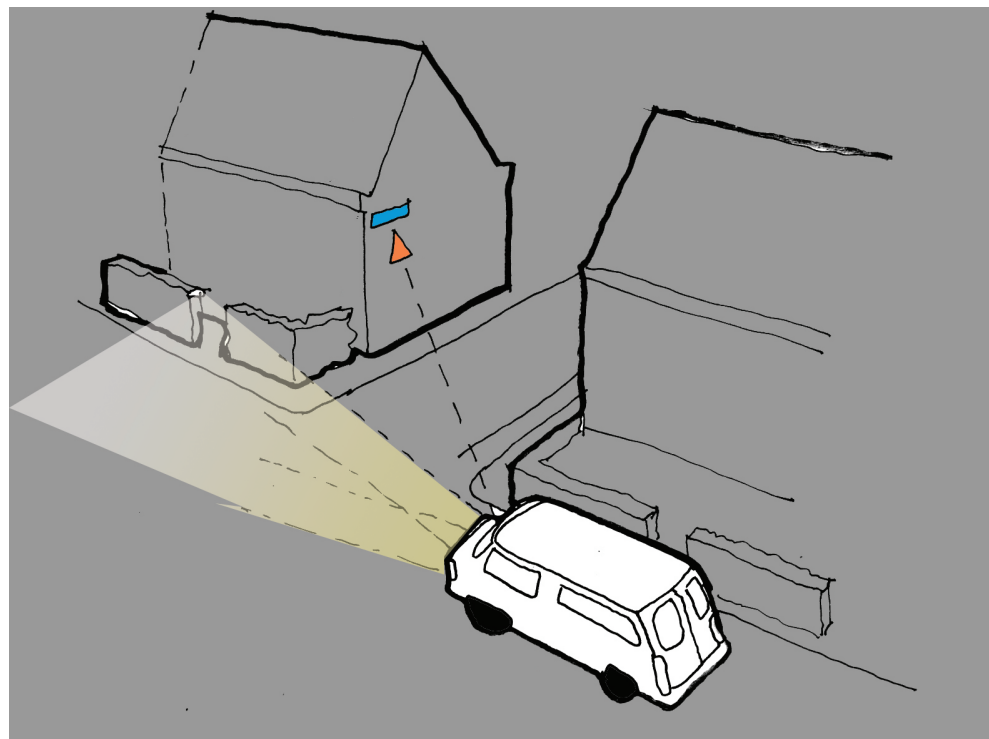

Leesbaarheid

## (7) Bijschriften

Ruimte voor bijschriften

Optioneel nummering huizen even / oneven zijden



Referentie bijschrift Gontardstraße Duitsland



Bestaan bijschrift Wout Wagtmanserf Haarlem



Bijschrift los van bord

## (8) Palen

Eenheid in palen

Palen en borden familiair

Eenheid in montage / bevestiging



Bevestiging bestaande palen



Bevestiging bestaande lichtmasten

## (9) Materiaal

Eenheid in Materiaal  
Per wijk gerelateerd aan periode / geschiedenis  
Verschil per stadsdeel



Materiaalgebruik gerelateerd aan tijdperiode

## (10) Bestendigheid

Weersinvloeden / 'hufterproof'



Verkleuring door UV / weersinvloeden



# Ruimtelijke typologie Haarlem

## Vier hoofdgebieden

1. Oude centrum (+ Spaarndam)
2. Vooroorlogse wijken
3. Naoorlogse wijken
4. Moderne wijken

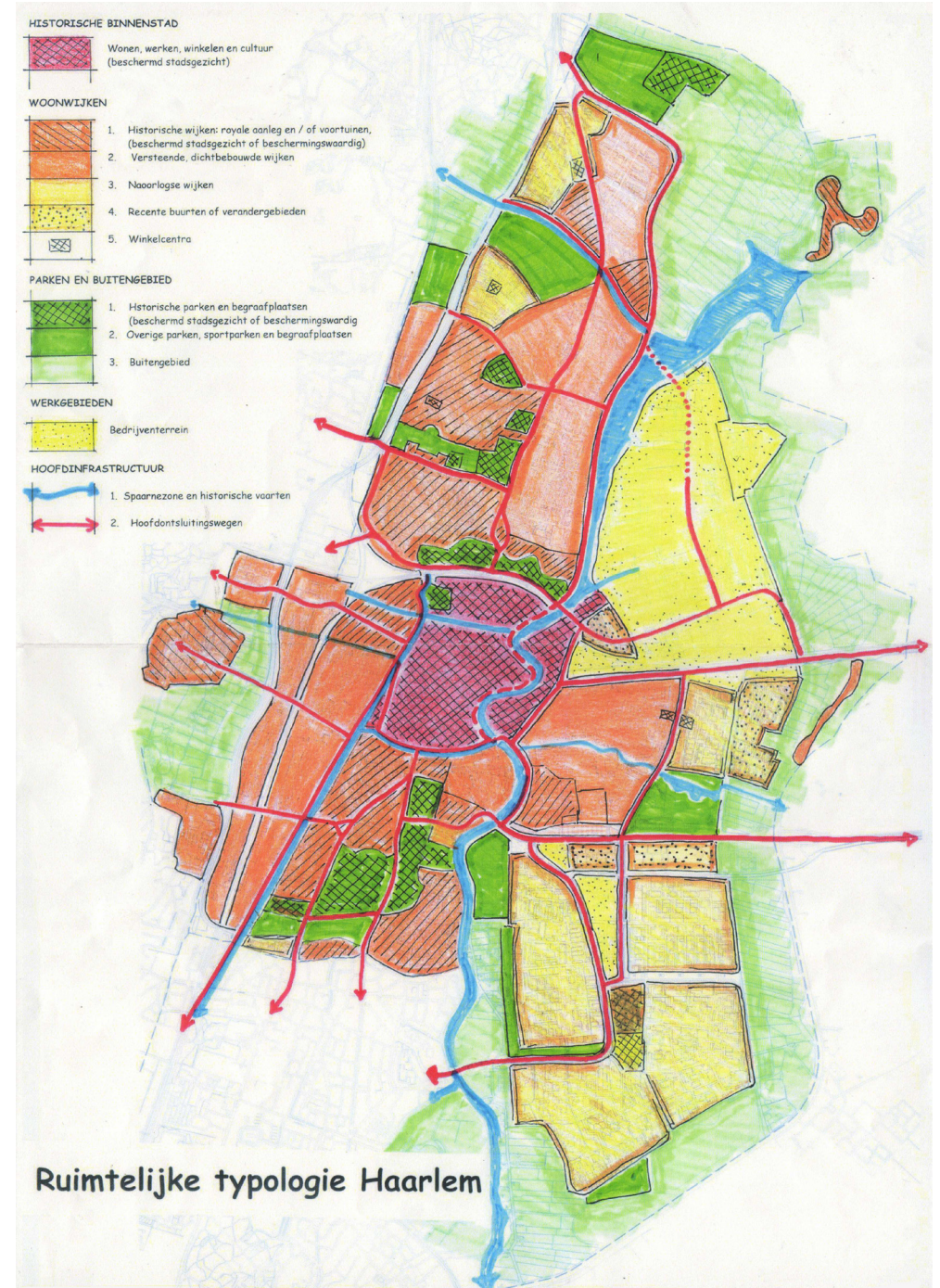

# Randvoorwaarden

1. Leesbaar overdag/ 's nachts. (contrast)  
*Letten op: kleurgebruik, lettertype, plaatsing.*
2. Eenheid in montage / vervangbaarheid.  
*Bevestiging wand / paal.*
3. Continuïteit.  
*Eenheid in materiaalgebruik, uitstraling.*
4. Plek en hoogte.  
*Eenheid in manier van plaatsing (verhoudingen)*
5. Aanpasbaarheid aan architectuur  
*Reageren op architectuur / omgeving*

## Familielijn

- A. Kleur
- B. Materiaal
- C. Lettertype
- D. Vorm / omlijsting

# Schetsvoorstellen

Om een familielijn van straatborden te verkrijgen is het goed om te streven naar éénheid in kleur en in gebruik van lettertypen.

Het voorstel is om onderscheid te maken in detail en reliëf voor de borden van het oude centrumgebied.

Daarbij is er een voorkeur om bij de straatnaam de wijknaam te vermelden. Dit wordt op alle borden geplaatst in een schreefloze letter.

## **centrum:**

bord met reliëf en een schreefletter.

## **historische wijken:**

bord met een schreefletter (gelijk aan die van het centrum)

## **na oorlogse en nieuwe wijken:**

bord met een schreefloze letter.



achtergrond bord

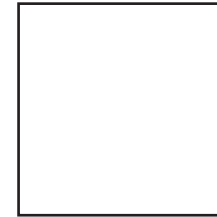

straatnaam



vermelding wijkdeel

a b c

corps 200.

DTL Haarlemmer D regular

a b c

corps 200.

DTL Haarlemmer Sans regular

## schetsvoorstel / centrum

centrum:  
bord met riljef en een schreef letter.

# Barteljorisstraat

(Centrum)



## schetsvoorstel / historische wijken

historische wijken:  
bord met een schreefletter (gelijk aan die van het centrum)

Schotersingel  
( Noord - Cronjé buurt)

## schetsvoorstel / na oorlogse en nieuwe wijken

overige wijken:  
bord met een schreefloze letter.

Vergierdeweg  
(Noord - Vondelbuurt)

## Lettertype centrum en historische wijken

Keuze voor een letterfamilie die zowel historisch als modern oogt. De keuze is gemaakt voor een letter die een binding heeft met Haarlem en waar binnen de letterfamilie zowel een schreefletter als een sansversie bestaat. De keuze is gevallen op de DTL Haarlemmer, ontwerp Jan van Krimpen, 1938.

**De Haarlemmer regular schreef:**  
centrum en historische wijken.

abc

corps 200.

ABCDEFGHIJKLMNOPQRSTUVWXYZ

VWXYZ . ,

abcdefghijklmnopqrstuvwxyz. ,

[Jan van Krimpen](#) kreeg in 1938 van de in Haarlem gevestigde Vereeniging voor Druk- en Boekkunst opdracht voor het maken van een lettertype voor een nieuw te verschijnen Statenbijbel. Van Krimpens vrijheid werd bij het ontwerpen danig beperkt door een gebrek aan financiële middelen. John Dreyfus schreef hierover in *The Work of Jan van Krimpen, A record in honour of his sixtieth birthday* (Haarlem/ Utrecht, 1952): 'The type was drawn to work on an existing Monotype keybar layout in order to keep down costs of production'.

De productie van Monotype Haarlemmer werd niet voltooid. 'The first trial sheets of Haarlemmer were pulled in June 1938. Further work on the design was done at the Monotype works in England during the early months of the war, but all plans for the Staten Bijbel were abandoned after the invasion of Holland', schreef John Dreyfus in *The Work of Jan van Krimpen*.

Bij de productie van DTL Haarlemmer werd uitgegaan van de originele ontwerptekeningen van Jan van Krimpen. De versie van Monotype was te matig van kwaliteit om als uitgangspunt te dienen. Er was geen reden om de beperkingen van het 18 eenheden systeem van de Monotype zetselgietmachine over te nemen. De tekeningen werden niet lineair gedigitaliseerd maar het ontwerp werd geïnterpreteerd, waardoor een lettertype ontstond dat zoveel mogelijk overeenkwam met het door Jan van Krimpen ontwikkelde concept. Deze werkwijze is enigszins te vergelijken met de manier waarop de gieterijletters van Van Krimpen tot stand kwamen.

Het merendeel van de lettertypen van Jan van Krimpen werd door de stempelsnijder van de firma Enschedé, P.H. Rädisch (1891–1976) in staal gesneden. Rädisch interpreteerde onder het toezien van Van Krimpen diens tekeningen en bracht de noodzakelijke aanpassingen voor de verschillende corpsen aan. Het door Van Krimpen op papier gezette concept kreeg definitief vorm in de stempels van Rädisch, die later weer als uitgangspunt voor Monotype dienden. Op een hiermee vergelijkbare manier interpreteerde [Frank E. Blokland](#) de tekeningen van Haarlemmer om er 'digitale stempels' van te maken. Het uit 1938 stammende lettertype dat door technische beperkingen en het uitbreken van de Tweede Wereldoorlog niet naar behoren was uitgewerkt, toont nu in digitale vorm alsnog zijn kwaliteiten.

# Lettertype overige wijken

Keuze voor een letterfamilie die zowel historisch als modern oogt.

**De Haarlemmer regular**  
voor overige wijken

abc

corps 200.

ABCDEFGHIJKLMNOPQRSTUVWXYZ

VWXYZ . ,

abcdefghijklmnopqrstuvwxyz. ,



## maatvoering en continuïteit

Borden aanpassen aan maat straatnaam.

Marge aan linker- en rechterzijde straatnaam altijd 7 cm.

Marge boven- en onderzijde altijd 6 cm.

Lettergrootte:

straatnaam, corps 200.

wijkdeel, corps 72.

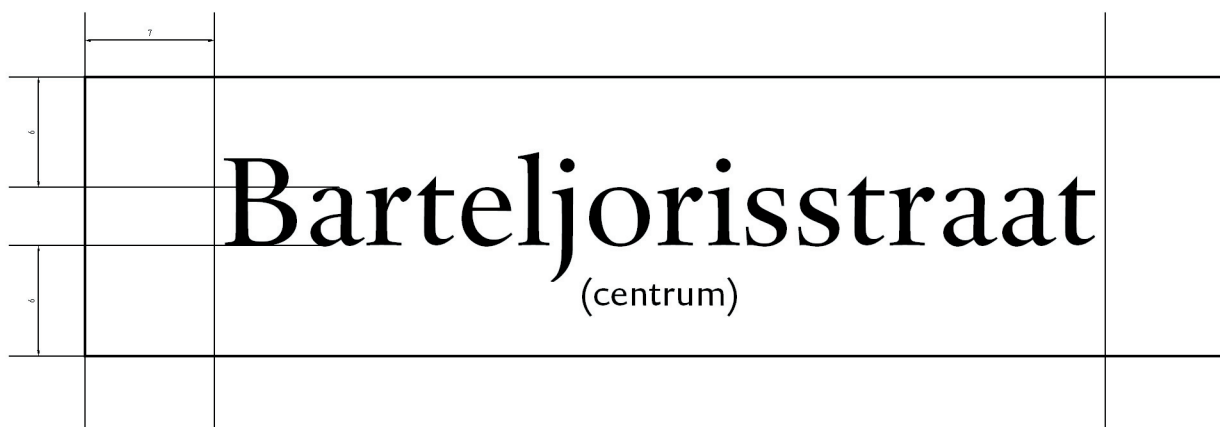
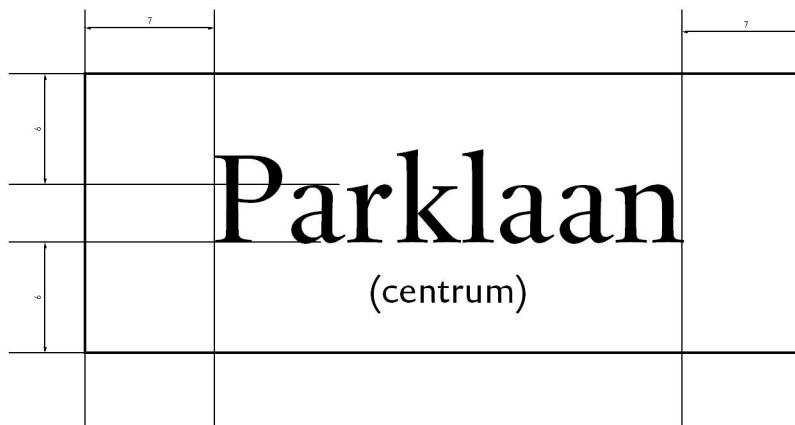

# Montage op palen

Borden op paal.  
Zorgen voor tweezijdige montage i.v.m.  
leesbaarheid en afwerking.

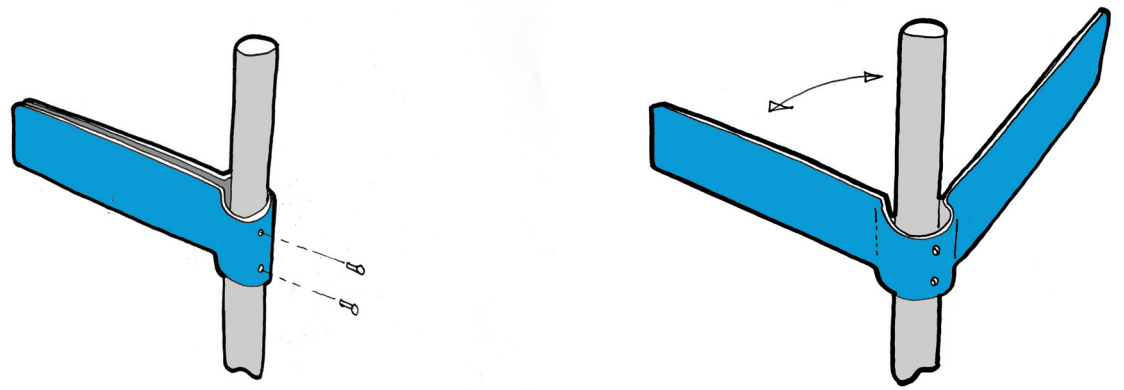
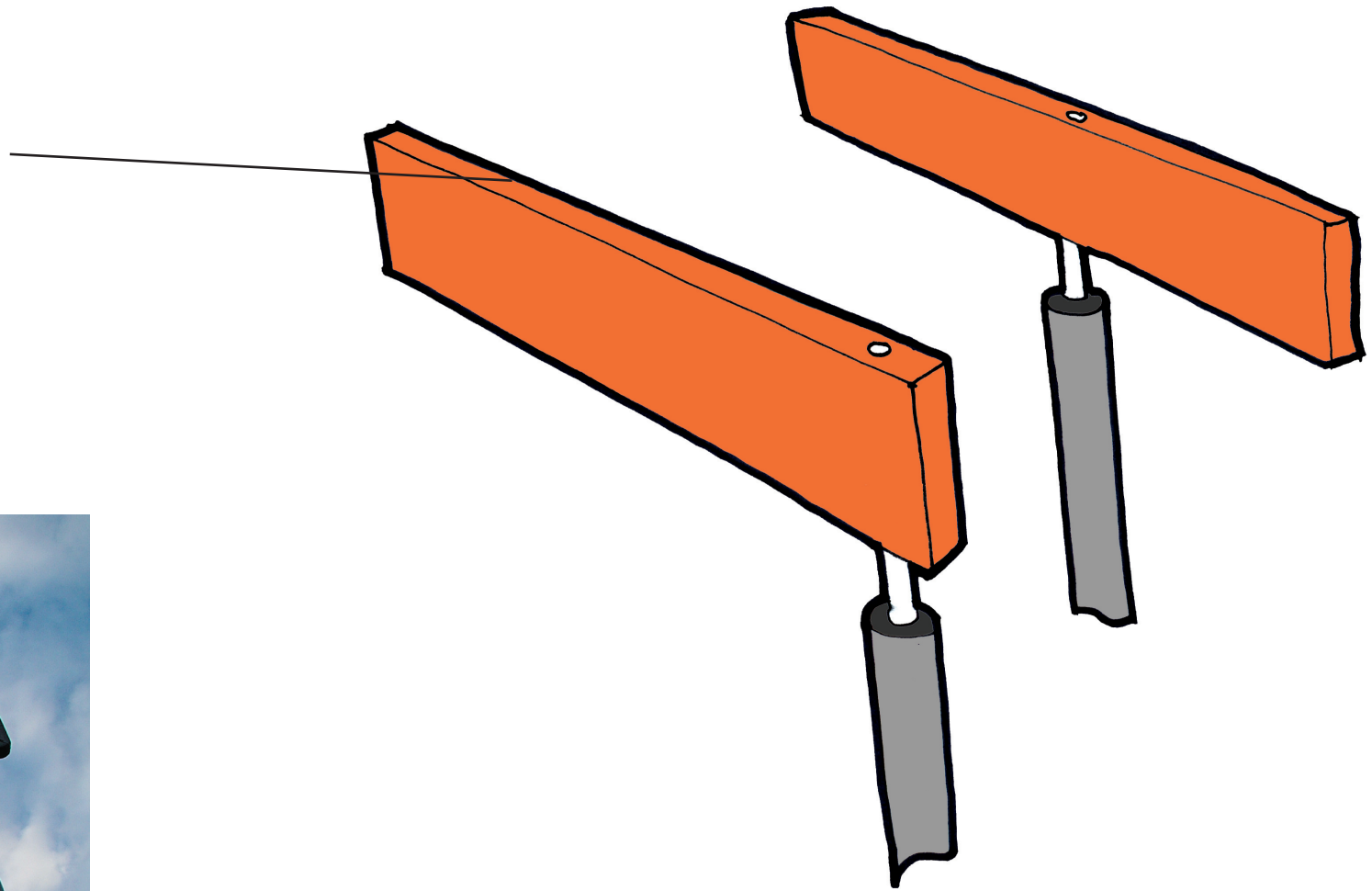

# conclusie / vervolg

Het uitgangspunt voor de straatnaamborden is om te komen tot een éénheid in type borden.

Dit gebeurt door het lettertype, de kleur, en het materiaal.

Daarbij is de montage en vervangbaarheid erg belangrijk. Om de continuïteit in borden ook in de loop der jaren te waarborgen, is het noodzakelijk te komen tot een handboek.

In dit handboek worden alle typen en montagemanieren opgenomen.

Het handboek dient als werkboek voor de gemeente en fabrikant.

## **Vervolfase.**

In de volgende fase moet het schetsontwerp nader worden uitgewerkt.

Hierbij moeten de volgende punten worden gespecificeerd.

## **Kleurkeuze**

Testen welke grijsblauw het best leesbaar is.

## **Lettergebruik**

Vet/mager, hoofdletters of onderkast.

Corps grootte.

## **Materiaal.**

Onderzoek naar materiaal voor historische wijken en na oorlogse wijken. Dit gekoppelt aan het fabricageproces.

## **Montage**

Uitwerking van bevestiging op gevels en palen.

**opdrachtgever:**

Gemeente Haarlem  
afdeling beheer openbare ruimte  
Postbus 562  
2003 RN Haarlem

**Ontwerp:**

**Bureau Arjan karsen bno**  
ruimtelijk en industrieel ontwerp  
Kinderhuissingel 1f  
2013 AS haarlem  
[www.arjankarsen.nl](http://www.arjankarsen.nl)