

# Oplegvel

Portefeuille wethouder E. Cassee
Auteur M. Matthijsse
Telefoon 5113927 m.matthijsse@haarlem.nl
2010/103094
Bijlagen kopiëren: tekening
B & W-vergadering 6 juni 2010

## Onderwerp

**Terinzage leggen Ontwerp buitenruimte Slauerhoff**

### DOEL: Besluiten

Het voorlopig ontwerp buitenruimte zal gedurende zes weken ter inzage liggen voor inspraak. Na het verwerken van de inspraakreacties zal het voorlopig ontwerp van de buitenruimte worden vastgesteld als definitief ontwerp. Het vrijgeven van een ontwerp buitenruimte voor de inspraak is een collegebevoegdheid.

---

### B&W:

1. Het college besluit het ontwerp openbare ruimte Slauerhoff gedurende 6 weken vrij te geven voor de inspraak;
2. Het besluit heeft geen financiële consequenties;
3. De betrokkenen ontvangen daags na besluitvorming informatie over dit besluit;
4. Het besluit van het college wordt ter kennisname toegestuurd aan de Commissie Ontwikkeling.

# COLLEGEBSLUIT

## Ter inzage Ontwerp buitenruimte Slauerhoff

### 1. Inleiding

Het project Slauerhoff is onderdeel van de vernieuwing van Delftwijk. De ambities voor Delftwijk zijn vastgelegd in de Toekomstvisie Delftwijk 2020 (Raadsbesluit 177/2004). Eind 2004 hebben de gemeente Haarlem en de Haarlemse corporaties Pré Wonen, Elan en Woonmaatschappij (tegenwoordige Ymere) een samenwerkingsovereenkomst gesloten ten behoeve van de uitvoering van de ambities uit de toekomst visie.

Pré Wonen sloopt in project Slauerhoff zes blokken met 192 portieketagewoningen, 196 bergingen en 9 garages. De nieuwbouw bestaat uit 3 blokken. In totaal 210 woningen. De woningen zijn een mix van eengezinswoningen en appartementen.

### Projectpositionering

Het projectgebied ligt tussen de P.C. Boutensstraat, de Martinus Nijhofflaan, het Marianne Philipsplantsoen en het Marsmanplein. De exacte plangrenzen zijn vastgelegd in de projectopdracht Slauerhoffstraat van 22 november 2005 (SO/PM 2005 reg.nr. 983) en vastgesteld door de Raad op 16 december 2005 (SO/PM 2005/1079) De gemeente draagt zorg voor de herinrichting van de buitenruimte. Met het ontwerp van de buitenruimte wordt uitvoering gegeven aan de genoemde projectopdracht en de overeenkomst. Met deze Nota wordt het ontwerp van de buitenruimte voor inspraak vrijgegeven.

Per fase wordt krediet aangevraagd. Het beschikbare krediet komt overeen met de MPG 2009. Op 1 november 2009 kredietaanvraag Slauerhoffstraat uitvoeringsfase beschikbaar gesteld door de raad van € 849.363,-. RB 2009/14846 in aanvulling op het bestaande krediet bouwrijpmaken van 2007 (207/2007). In het MPG 2009 zijn in de paraplu Delftwijk gelden opgenomen voor de projecten in Delftwijk ten behoeve van het verbeteren van het riool, groen en verharding in het project Slauerhoff. Deze kredieten gezamenlijk komen overeen met de raming voor kosten van dit ontwerp voor de buitenruimte Slauerhoff inclusief de aanleg van het nieuwe riool.

### 2. Besluitpunten college

1. Het college besluit het ontwerp openbare ruimte Slauerhoff gedurende 6 weken vrij te geven voor de inspraak;
2. Het besluit heeft geen financiële consequenties;
3. De betrokkenen ontvangen daags na besluitvorming informatie over dit besluit;
4. Het besluit van het college wordt ter kennisname toegestuurd aan de Commissie Ontwikkeling.

### 3. Beoogd resultaat

De inspraak op het ontwerp openbare ruimte geeft belanghebbende de mogelijkheid zienswijzen kenbaar te maken. De zienswijzen kunnen tot verbetering van het ontwerp leiden.

### 4. Argumenten

Het ontwerp buitenruimte Slauerhoff is een uitwerking van de op 14 september 2004 vastgestelde nota (177/2004) "Inspraak Toekomstvisie Delftwijk 2020". Voor de omwonenden wordt tijdens de inspraaktermijn ook een informatieavond georganiseerd. De omwonenden zullen hierover worden geïnformeerd middels een brief. Het ontwerp buitenruimte Delftwijk Noord zal in dezelfde periode ter

inzage worden gelegd. Om het de omwonenden zo min mogelijk te belasten zullen beide projecten gezamenlijk worden gepresenteerd op de informatieavond.

## **5. Kanttekeningen**

In Delftwijk zijn veel projecten op dit moment in aanbouw. Het uiteindelijk resultaat zal een enorme verbetering zijn voor de kwaliteit van de wijk. Doordat de verschillende projecten aan elkaar grenzen en van elkaar afhankelijk zijn betekent dat eventuele vertraging van één van de projecten gevolgen kan hebben voor de uitvoering en planning van de andere projecten. Het ontwerp buitenruimte Slauerhoffstraat houdt rekening met de aangrenzende projecten.

## **6. Uitvoering**

Het ontwerp is tot stand gekomen in overleg met de projectgroep en de corporatie Pré Wonen. Ook heeft het voorontwerp ter informatie gehangen in het informatiecentrum Delftwijk vernieuwt. Het ontwerp zal na publicatie in de stadskrant gedurende zes weken open staan voor inspraak. Het ontwerp wordt ter inzage gelegd en gepubliceerd op de website.

De woningen zijn inmiddels gesloopt en de bouw van de woningen is eind 2009 gestart. De aanleg buitenruimte is gepland gedurende 2011 en eerste kwartaal 2012. De exacte data start uitvoering openbare ruimte is afhankelijk van de voortgang en oplevering van de woningen.

## **7. Bijlagen**

- Ontwerp openbare ruimte Slauerhoff (tekeningnummer 702SB001\_slauerhoff\_DO\_18-03-09) ter inzage

Het college van burgemeester en wethouders



- Boom prunus
- Boom
- 5 m met Altra 2 (24W)
- 4 m met Hogro - Plesman (24W)
- Paaltje Cono (Grijzen)
- inrit paal vast (Velopa)
- Ondergrondse afvalbak
- Tulip fietsenrek
- Plantsoenhokje Haarlemse Hekkenindustrie kleur groen
- Stoep 30x30 grijs afstrooilaag basalt porfier
- 30x30 verzwaard tegels afstrooilaag basalt porfier
- Wandelpad 33x11 Struyk Verwo Novota Nero
- Parkeerplaats + margestrook koperlaksplittelgels 20x20
- Weg bestaande klinkers hergebruiken
- Openbaar groen
- Tuin
- Boomkran CRU 367
- 1. Davidia involucrata var. vilmoriana 12m  
2. Robina pseudoacacia 20m  
3. Alnus x spaethii 'Spaeth' 18m
- Bandenlijn langs wijkpark: banden a niveau met straat
- Bluswatervoorziening
- Droge blusleiding
- Projectgrens



Plantsoenhokje Haarlemse Hekkenindustrie

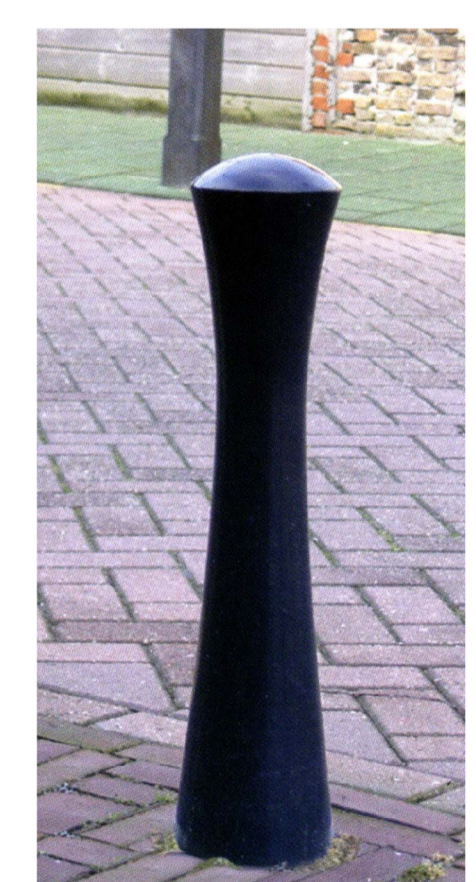

Paal Cono

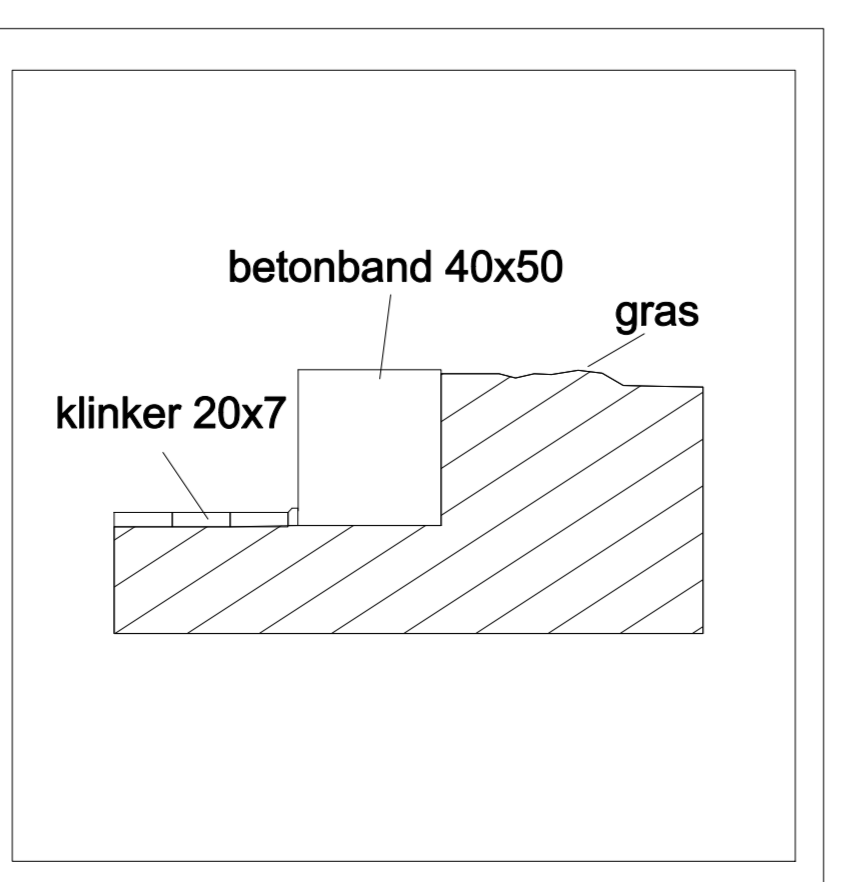

Detail Groenperk

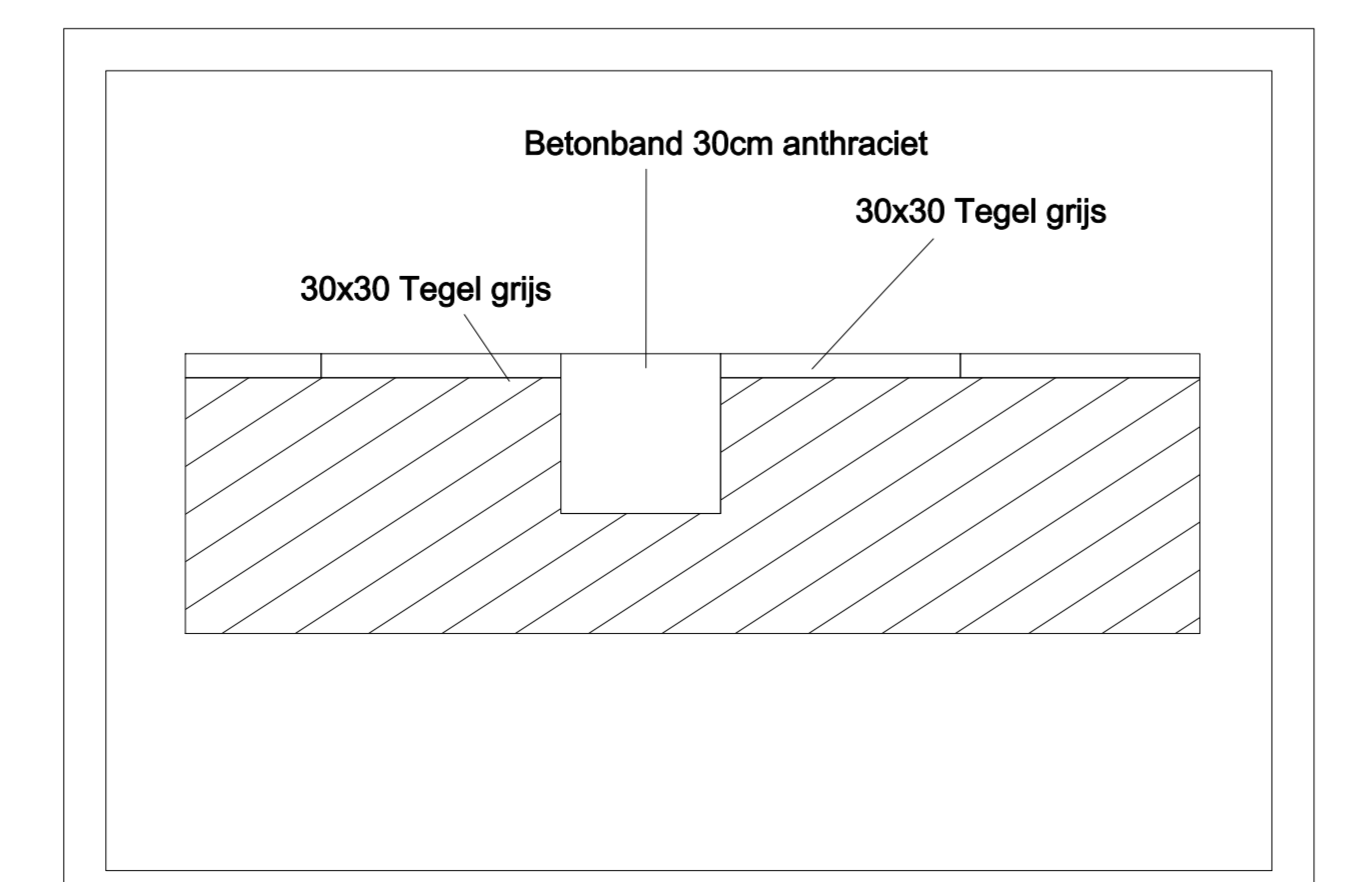

Detail A

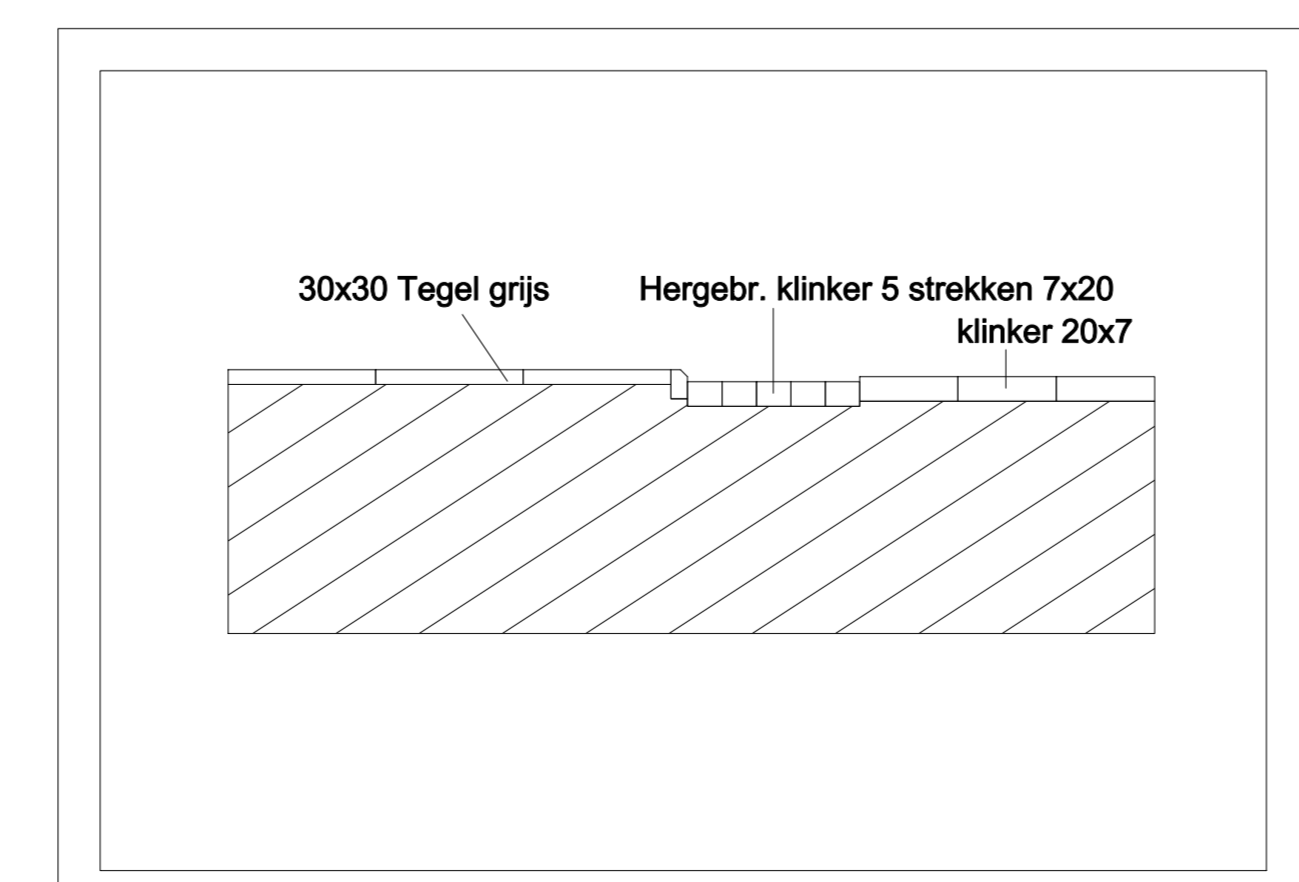

Detail B

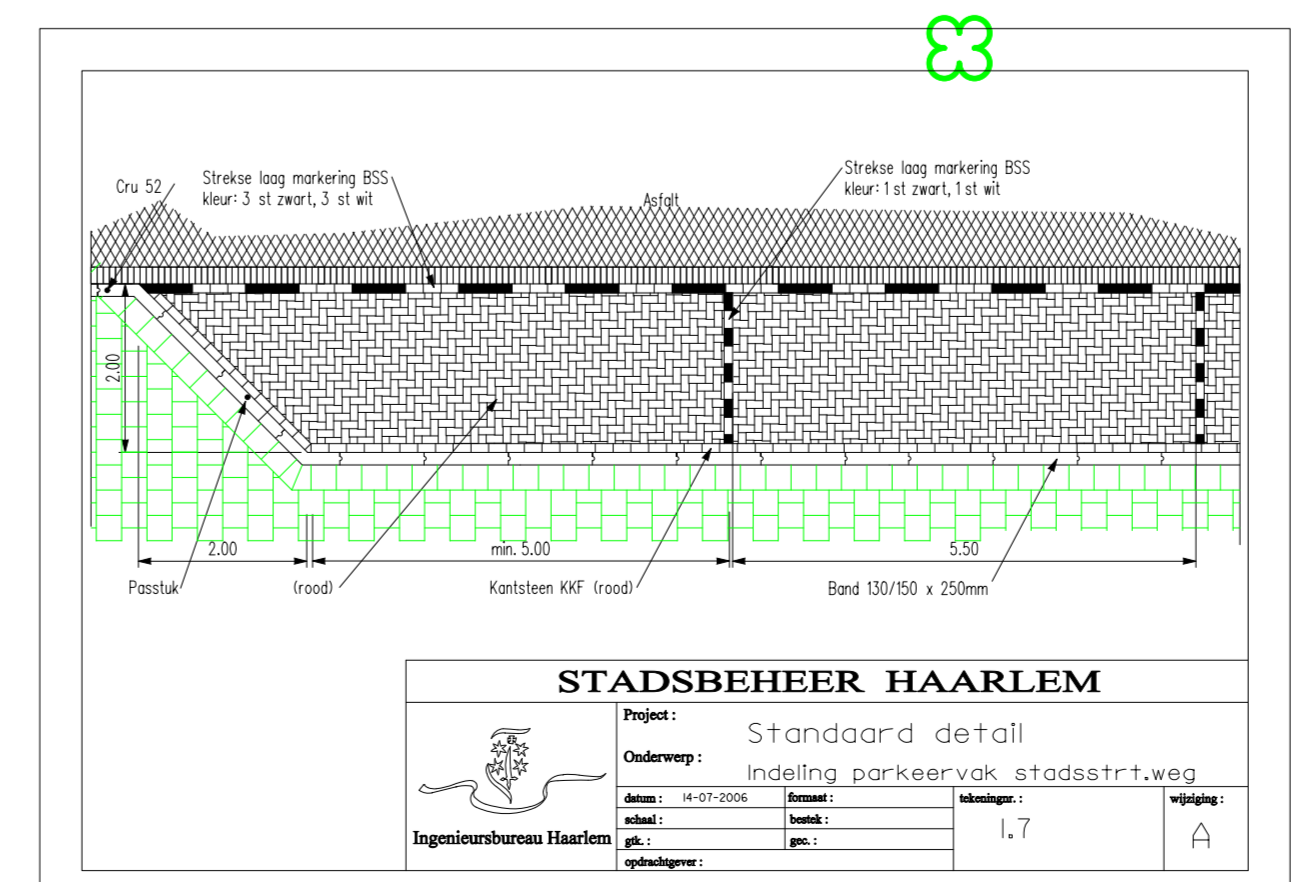

Detail C

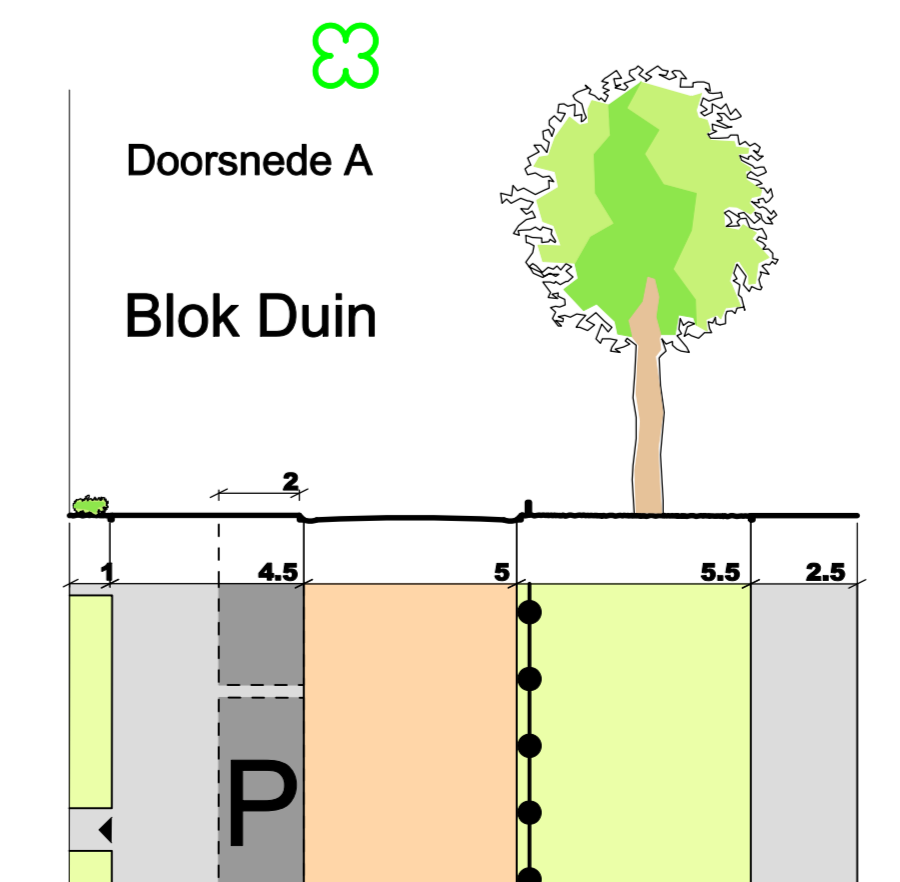

wils: <input type="checkbox"/> machting/wijziging		gvt.	gvt.	datum
<b>STEDENBOUW EN ONTWERP HAARLEM</b>				
Project: _____				
Onderwerp: DO buitenuimte Slauerhof				
Stedenbouw en Ontwerp				
datum: 18-03-2009	opdrachtgever:	tekeningnr.:	wijziging:	
schaal: 1:250	getekend: M. Scholte	gecontroleerd:	70258001_slauerhof_DO_18-03-09	
besluit:	Mario scholte			